

# bühnen SPIEGEL

Vydání 48 - červenec 2024

... since 1976  
**Rothlehner**  
working platforms



**Týmová akce v Pullman City**

## Novinky ve společnosti

- ▀ Rothlehner Group
- ▀ Setkání v Pullman City

## LIFT-MANAGER

- ▀ Bronto servis pro hasičské plošiny plošiny
- ▀ Rozrůstající se pobočka služeb v Dattelnu
- ▀ NOVINKA: Mobilní služba v oblasti Oldenburg/Bremen

## GSR

- ▀ E290PX pro HBV/Rakousko
- ▀ B220TJ na Atego 4x4

## EASYLIFT

- ▀ NOVINKA: RA15
- ▀ RA31 pro Hobrack

## DENKA-LIFT

- ▀ Staré za nové
- ▀ Koch nahrazuje DK25
- ▀ Nová kapotáž

## EuropeLift

- ▀ NOVINKA: Kabelové dálkové ovládání
- ▀ TM13T do Flott/Rakousko

## Haulotte

- ▀ Platinový partner

## Zprávy

- ▀ Mostní inspekční lávka Moog pro Slovensko
- ▀ Tým České republiky v zemi country hudby

## Milí zákazníci a čtenáři Bühnespiegel,

Současné čtené krize nás také nenechávají klidnými, ale zaměřujeme se na budoucnost - také zde v novém Bühnenspiegelu - se řídíme výrokem jednoho německého politika: "Jen ten, kdo zná minulost, může pochopit a utvářet budoucnost!"

Tato skvělá slova Augusta Bebela se hodí nejen k současným světovým událostem, ale také k menšímu celku naší firemní skupiny.



Po nejlepším roce v historii naší společnosti s obratem 56 milionů eur jsme měli dostatek důvodů k uspořádání celoskupinové zaměstnanecké akce.

Nejprve jsme uspořádali setkání v naší centrále v Massingu a poté ve westernovém parku Pullman City, kterého se zúčastnilo přibližně 180 z celkového počtu 230 zaměstnanců.

Bylo mnoho důvodů k poděkování za dlouholetý podíl na úspěchu společnosti a příležitost k zamyšlení - odkud pocházíme, kde jsme a kam směřujeme!

Tato firemní akce byla také skvělou příležitostí, jak si navzájem nastínit aktuální stav generační obměny v rámci naší skupiny společností.

V České republice převzal Marek Tomášek vedení po svém otci Zbyňkovi již v březnu letošního roku. Zbyněk Tomášek zůstává ve společnosti aktivní a je zodpovědný za speciální projekty nákladních automobilů.

Do vedení společnosti Lift-Manager GmbH nastupují Silvana Jäkelová a Robert a Thomas Rothlehnerovi, kteří budou společnost řídit dohromady s Rolandem Jäkelem.

Německou společnost Rothlehner Arbeitsbühnen GmbH i s pobočkou v Rakousku budou řídit Thomas a Robert Rothlehnerovi s Manfredem Rothlehnerem.



Vlevo polský tým u vchodu do Pullman City v Egingu.



Jozsef Merva, který měl dosud generální obchodní plnou moc, byl jmenován generálním ředitelem a povede polskou společnost společně s Manfredem Rothlehnerem.

Na Slovensku - viz týmové foto vpravo - pokračuje Laco Kajan ve vedení společnosti a on i jeho tým se již těší na nově plánovanou halu s dílnou a kanceláři v Niře.



K úspěchu této firemní akce rozhodujícím způsobem přispělo prostředí působivého westernového městečka a profesionální péče na místě.

**Děkujeme všem účastníkům, organizačním týmům a zaměstnancům Pullmancity!**

Manfred Rothlehner  
Rothlehner Arbeitsbühnen GmbH

Roland Jäkel  
Lift-Manager GmbH

## BRONTO - servis pro hasičské záchranné plošiny

Společnost Lift-Manager pokračuje v rozšiřování služeb pro hasičské záchranné plošiny **BRONTO**.

Ať už se jedná o letiště, průmyslové podniky nebo obce, dveře dílen společnosti Lift-Manager se pravidelně otevírají pro různé hasičské záchranné plošiny **BRONTO**. Již dva roky probíhá i spolupráce se státními i soukromými jednotkami z České republiky.



F32RLX letiště Ostrava



F53RL města Mnichov



F42RL hasičského sboru Weiz, Rakousko

Vyškolený **tým BRONTO** společnosti **Lift-Manager** je pověřen jak krátkodobou údržbou a opravami, tak i dlouhodobými plánovanými desetiletými kontrolami, které jsou stanoveny na základě standardizovaných postupů výroby.

Pravidelně pořádáme školení, aby naši servisní technici byli neustále v obraze.

V květnu se ve Finsku uskutečnilo technické školení. Spolu s vedoucím servisu Carol Buderem se ho zúčastnili také technici z Jänkendorfu, Dattelnu, Breitenfelde a Massingu.

Získané kompetence samozřejmě přispívají i k tomu, aby bylo možné provádět opravy a generální opravy plošin a velkých strojů jiných výrobců. Případné dotazy směřujte na pana Carola Budera (bc@lift-manager.de 0049 3588 254618).

Během školení ve výrobním závodu **BRONTO** v Pori jsme mohli podrobněji obdivovat výrobní proces a působivé polotovary výložníků.



## Pobočka služeb v Dattelnu se dále rozrůstá

Společnost Lift-Manager pokračuje v rozvoji své pobočky v Dattelnu.

Servisní tým Lift-Manager v Dattelnu se stěhuje hned za roh, aby získal lepší přístup a výrazně více prostoru.

Pro údržbu a opravy velkých samojízdných plošin a hasičských plošin **BRONTO** bude k dispozici dílna o rozloze 1 200 m<sup>2</sup>.

Od července najdete pobočku v Dattelnu zde:

Industriestraße 11, 45711 Datteln



## Mobilní služba nyní také v oblasti Oldenburgu

Od března působí v rozšířené oblasti Oldenburg/Brémy mobilní servisní technik.

**René Jansen** se nyní stará o severozápadní oblast s bohatě vybaveným vozem Mercedes Sprinter.

## Předání plošiny GSR E290PX

Nedávno byl rakouské rodinné společnosti **HBV Arbeitsbühnen Vermietung GmbH** dodán stroj **GSR E290PX** na podvozku MAN.

Společnost Wilfrieda Nussbachera s týmem 16 zaměstnanců pronajímá jako partner SystemLift přibližně 250 pracovních plošin a vysokozdvihných vozíků.

Tento stroj nahrazuje stroj stejné konstrukce, který spolehlivě sloužil od roku 2009.

Stroj dodal a předal majiteli Wilfriedu Nussbacherovi (na snímku vpravo) ve Feldkirchenu u Štýrského Hradce Bernhard Spörk ze společnosti Rothlehner Austria.



Společnost Rothlehner přeje společnosti HBV mnoho úspěchů s tímto novým strojem!



## GSR E290PX Comfort X

**E290PX Comfort X** je již mnoho let dobře zavedenou kloubovou teleskopickou pracovní plošinou GSR.

E290PX je alternativou ke klasickému typu teleskopické konstrukce s pracovní výškou 28,70 m a bočním dosahem 15,50 m při zatížení koše 220 kg a současně s minimální šířkou ustavení.

Díky vysokému bodu překlenutí v 11 m překonává E290PX i vysoké střechy a další překážky. Alternativně je k dispozici zatížení koše 250 kg nebo 280 kg.

Kromě 7,5t nosičů Mercedes, MAN a IVECO jsou v nabídce další hmotnostní varianty a také verze s pohonem všech kol 4x4

## Doručeno: GSR B220TJ na Mercedesu Atego 4x4

Nedávno jsme mohli zákazníkům předat dvě vozidla **GSR B220TJ 4x4**.

Poskytovatel lesnických služeb a společnost poskytující veřejné služby již využívají výhod vysoké terénní způsobilosti této plošiny s pracovní výškou 22 m

Díky podvozku umožňuje plošina práci i v obtížném terénu, k dispozici jsou různé tonáže od 7,5 do 11 t.



**Společnost Netz Leipzig GmbH** čelí rostoucím výzvám s terénním nákladním vozem **GSR B220TJ na podvozku Mercedes Benz 7,5 t 4x4**.

Společnost Rothlehner děkuje za důvěru a přeje týmu společnosti Netz Leipzig GmbH mnoho úspěšných nasazení.



Inovace: Easy-Lift RA15

EASYLIFT  
EASYLIFT  
EASYLIFT

R130

RA15

R160

R180

R190



R210

RA24



Model **RA15** od společnosti **EASYLIFT** byl vyvinut zcela nově.

Kompaktní pásové plošina s pracovní výškou 14,90 m a celkovou délkou 4,20 m je o 30 cm kratší než předchozí model. Nový dvou kloubový výložník umožňuje zatížení koše 230 kg v celém pracovním rozsahu. Plně hydraulický systém ovládání byl převzat z osvědčených modelů R130 - R180. K modelu **RA15** je k dispozici také rozsáhlá nabídka speciálního vybavení od společnosti **EASYLIFT**. Kompaktní **RA15** lze optimálně vybavit pohonem pro každý účel nasazení, a to benzinovým, dieselovým a bateriovým nebo dalšími komfortními prvky, jako je automatické ustavení a rádiové dálkové ovládání, a mnoha dalšími možnostmi.

## RA26 Easy-Lift RA31 přechází do společnosti Hobrack Arbeitsbühnenvermietung

R260

Společnost Hobrack Arbeitsbühnenvermietung GmbH, založená Ronaldem Hobrackem, nedávno obdržela pásovou pracovní plošinu **EASYLIFT RA31**. Údaje o výkonu tohoto stroje jsou přesvědčivé: Minimální světlá šířka 89 cm, maximální zatížení koše 300 kg při hmotnosti pouhých 4 400 kg. Stejně tak i vysoko položený bod přemostění, maximální dosah 14,50 m a hybridní pohon dieselovým motorem Kubota a lithiovou baterií.

R300

Přejeme společnosti Hobrack Arbeitsbühnenvermietung mnoho úspěšných nasazení s pásovou plošinou **RA31 EASYLIFT**.

RA31

R360

R420

RA53



Steve Hobrack, zeť zakladatele společnosti Ronalda Hobracka, přebírá nový model RA31.

## Vyměňte staré za nové

Roky a desetiletí používání se podepisují i na plošinách DENKA•LIFT, které jsou proslulé svou dlouhou životností.

Od roku 2013 vyrábí společnost Rothlehner v Německu přívěsné plošiny DENKA•LIFT, které jsou oblíbené u půjčoven a koncových uživatelů. Stabilní hliníkové teleskopické výložníky poskytují uživatelům nejlepší výkonnostní údaje, bezpečnou a pohodlnou práci ve výškách a minimální celkovou hmotnost stroje.

Rothlehner jako výrobce a Lift-Manager jako poskytovatel služeb nabízejí pro stárnoucí stroje mnoho možností:

Nabízíme nové stroje DENKA•LIFT s pracovní výškou od 18 do 30 m s různými stupni výbavy.

Vykupujeme staré stroje

Podporujeme vás jako servisní partner a rádi se postaráme o vaše pracovní plošiny prostřednictvím servisních smluv o údržbě.

Váš stroj (stroje) také zrenovujeme podle vašich představ - s radostí i vaši DENKA•Junior.



DK 18



DL 18/21



DK 25



DL 25/30



## Koch-Arbeitsbühnen nahrazuje DK25

Dodávka nové přívěsné plošiny DENKA•LIFT DK25 společností PartnerLift Arbeitsbühnen Koch GmbH a generační výměna staršího modelu stejného konstrukčního typu je příkladem prvotřídní spolupráce.

Přátelské obchodní vztahy mezi společnostmi Koch a Rothlehner sahají až do 90. let minulého století, kdy Manfred Rothlehner dodal rodině Kochových v Lipsku první stroj DENKA•LIFT.

Vysoce výkonný manévrovací pohon a citlivé proporcionální ovládání v rámci standardní výbavy doplňuje hodnotný lak ve vlastních barvách, automatické ustavení opěr do pracovní polohy a trvale namontované zadní LED osvětlení pracovního koše.

Děkujeme rodině Kochových jako našim dlouholetým zákazníkům za jejich důvěru a přejeme jim mnoho let úspěšného nasazení nového stroje DK25.



Foto: zleva: Jürgen Koch a jeho dcera Tatjana se Svenem Illgenem ze společnosti Rothlehner

## Zvýhodněné ceny pro kapotáž vaší DENKA•LIFT

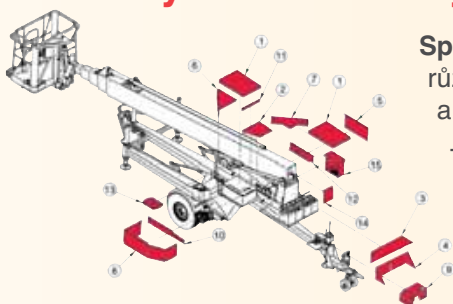

Společnost Lift-Manager nabízí za speciální cenu různé sady pro podvozky DENKA typů DK7 a DK3 (18 a 25m stroje).

Ty se skládají až ze 14 nebo 16 ozdobných dílů lakovaných červenou barvou DENKA RAL 3002.

Dotazy zasílejte na adresu: [ersatzteile@lift-manager.de](mailto:ersatzteile@lift-manager.de)

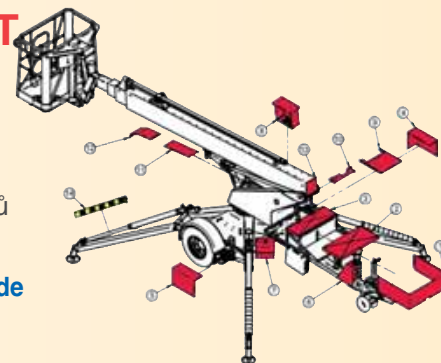

## Přívěsné plošiny EuropeLift

### nyní s volitelným kabelovým dálkovým ovládáním

Nově je k dispozici speciální **kabelové dálkové ovládání** pro ovládání pojezdu a funkcí výložníku.

Místo standardního, plně hydraulického ovládání pojezdu umístěného na oji, lze nyní tímto způsobem snadno manipulovat pracovní plošinou v optimální vzdálenosti od stroje.

Citlivé ovládání je možné díky dvěma proporcionálním joystickům, což je důležité například pro úzké průjezdy. **Funkce automatického vyrovnávání**, nově vyvinutá pro modelovou řadu GTi, se rovněž spouští dálkovým ovladačem.



### Třetí TM13T dodaný společnosti Flott

**Společnost FLOTT Arbeitsbühnen GmbH** v Liebochu u Štýrského Hradce pronajímá pracovní plošiny a vysokozdvizné vozíky.

Společnost Rothlehner s ní spolupracuje na špičkové úrovni již více než 20 let.

Kromě mnoha strojů **DENKA-LIFT** a dalších strojů od společnosti Rothlehner si tým kolem jednatele **Bernda Stroißniga** v posledních letech pořídil také několik strojů EuropeLift TM13T.

V rámci veletrhu MAWEV byl panu Stroißnigovi ze společnosti FLOTT Arbeitsbühnen GmbH předán třetí EuropeLift TM13T – přívěsná teleskopická plošina.

Foto: Bernd Stroißnig (vpravo) přebírá TM13T od Bernharda Spörka (Rothlehner Austria)

## Haulotte platinový partner



Skupina Rothlehner byla letos oceněna jako **platinový partner Haulotte**, což je nejvyšší kategorie spolupráce s předním evropským výrobcem samohybných plošin.

Tyto dvě společnosti spojuje více než 20 let úzké spolupráce v oblasti prodeje a servisu.

V Německu, Rakousku, České republice, Polsku a na Slovensku tak bylo prodáno přibližně 4 000 nových strojů a zajištěn odborný servis po celé rozsáhlé prodejní oblasti.

V únoru 2024 se ve francouzském Lorette konalo setkání obchodních partnerů společnosti Haulotte se zástupci skupiny Rothlehner z těchto zemí.

Během tohoto setkání se ukázalo, že základem této vynikající spolupráce je vzájemné uznání.

**Haulotte**   
GERMANY



Tým Haulotte a Rothlehner

### MOOG - lávka pro inspekci mostů

Koncem května byla společnosti **Správa ciest Košického samosprávného kraje** na Slovensku dodána **mostní inspekční lávka MOOG MBI 110-1.2S** na vozidle Iveco Eurocargo ML190 o celkové hmotnosti 19 000 kg.

Tento plně vybavený stroj zahrnuje generátor o výkonu 20 kVA s dieselovým motorem



Hatz, vzduchové a vodní vedení v koši, jeřáb Maxilift 180 se speciálním hákem a výsuvem 2,00 m a další kompresor a pohon 400 V.

Zákazník využívá lávku sám pro opravy mostů a pronajímá ji také dalším státním podnikům na Slovensku.



### Český tým v Pullman City



Naše česká společnost se začátkem června zúčastnila s přibližně 60 zaměstnanci akce skupiny Rothlehner Group.

Kromě široké nabídky zajímavostí westernového města Pullman City využil Zbyněk Tomášek, který vede českou společnost již více než 30 let, příležitosti zahrát si do pozdních hodin v "Rothlehner Area" s přáteli ve vlastní country kapele.



### Contact Abroad:

Österreich, Slowenien, Kroatien  
**Bernhard Spörk**

Packerstraße 7  
A-8561 Söding  
Tel. +43 664 3364030  
info@rothlehner.at  
www.rothlehner.at

Tschechien  
**Marek Tomásek**

Mezi uvozy 2512/2a  
CZ-19300 Praha 9  
Tel. +420 2 81090590  
Fax +420 2 81090596  
info@rothlehner.cz  
www.rothlehner.cz

Slowakei  
**Ladislav Kajan**

Novozamocká 102  
SK-949 01 Nitra  
Tel. +421 37 6525520  
Fax +421 37 6525522  
info@rothlehner.sk  
www.rothlehner.sk

Polen  
**Manfred Rothlehner**

ul. Energetyków 4  
PL-32-050 Skawina  
Tel. +48 12 2675811  
Fax +48 12 2675811  
info@rothlehner.pl  
www.rothlehner.pl

## Rothlehner pracovní plošiny

### Nabídka plošin

- ▶ přívěsné do 30 m
- ▶ Truck-mounted
- ▶ nástavby na podvozky
- ▶ Samohybné plošiny
- ▶ Speciální úzké plošiny
- ▶ Pásové stroje
- ▶ Použitá zařízení

### Služby

- ▶ Poradenství
- ▶ mobilní servis na místě
- ▶ prodej náhradních dílů
- ▶ Filtrace oleje, bioolej
- ▶ Všeobecná údržba
- ▶ Plánování projektů
- ▶ Finance
- ▶ Pojištění
- ▶ IPAF -školicí středisko

### Místa:



**Přemýšlíme o výškách s nohama na zemi!**

### Impressum:

Editor and head office:  
Rothlehner Arbeitsbühnen GmbH

Mühlenweg 1  
D-84323 Massing-Oberdietfurt  
Tel. 0 87 24 / 96 01-0  
Fax: 0 87 24 / 96 01 -12  
info@rothlehner.de  
www.rothlehner.de

Layout:  
Franz Fürstberger  
LOGO! Design und mehr ...

Redaktion:  
Manuel Miller, Fred Rothlehner